

---

**Van:** [REDACTED]  
**Verzonden:** donderdag 25 januari 2024 15:17  
**Aan:** [REDACTED]  
**Onderwerp:** FW: |UIT| 20-03 |REM-VECHTSTROMEN| AZC Albergen - lozing op RG Zuidesweg

Ter info.

Met vriendelijke groeten,

[REDACTED]  
Senior Beleidsadviseur Waterketen  
Waterschap Vechtstromen  
M +31 (0)6 [REDACTED]  
E [REDACTED]@vechtstromen.nl  
Werkzaam op maandag t/m donderdag en de vrijdag van de even weken.



T: 088 2203333  
[www.vechtstromen.nl](http://www.vechtstromen.nl)



De informatie in dit e-mail bericht (inclusief informatie in bijlagen) is uitsluitend bestemd voor het gebruik door de geadresseerde. Indien u deze e-mail per ongeluk ontvangt, verzoeken wij u vriendelijk contact op te nemen met de opsteller daarvan, het bericht te vernietigen en de inhoud daarvan niet te gebruiken of aan derden te openbaren.

---

**Van:** [REDACTED]@vechtstromen.nl>  
**Verzonden:** woensdag 26 april 2023 11:04  
**Aan:** [REDACTED]@vechtstromen.nl>  
**Onderwerp:** FW: |UIT| 20-03 |REM-VECHTSTROMEN| AZC Albergen - lozing op RG Zuidesweg

Hoi [REDACTED]

Deze info hoort bij de uitnodiging op 18 mei die ik net verstuurd heb.  
Na jouw vakantie kan ik dit nog wel nader toelichten.  
Fijne vakantie nog.

Groeten,

[REDACTED]

---

**Van:** [REDACTED]@remondis.nl>  
**Verzonden:** maandag 24 april 2023 11:26  
**Aan:** [REDACTED]@vechtstromen.nl>; [REDACTED]@noaberkracht.nl  
**CC:** [REDACTED]@vechtstromen.nl>  
**Onderwerp:** RE: |UIT| 20-03 |REM-VECHTSTROMEN| AZC Albergen - lozing op RG Zuidesweg

Goedemorgen [REDACTED]

Hartelijk dank voor je reactie en uitgebreide antwoord!  
Daarom is het inderdaad goed om aan de voorkant de koppen bij elkaar te steken zodat we geen problemen op de hals halen.

De extra DWA-belasting op het gemaal is uitsluitend het nieuwe gemaal voor de asielzoekersopvang.  
Minimale lozingscapaciteit van het gemaal asielzoekershotel is gebaseerd op 150 bewoners die gedurende 10 uur per dag 15 liter per uur afvalwater lozen in het gemaal.  
Hebben we het over een ruime 2 kuub per uur. Lijkt mij prima te behappen toch? Of moet hiervoor het gemaal al op de schop?  
Ik zal navragen in hoeverre er concrete toekomstige plannen zijn vanuit het COA m.b.t. een grotere opvang!

Wat betreft de aansluiting die je schematisch weergeeft.  
Is het een optie om bijvoorbeeld buiten het gemaal al in te prikken op de binnenkomende leiding?  
Scheelt het maken van een doorvoer en het herstellen van de coating.

Moeten we daarnaast rekening houden met een tegendruk op deze leiding? Zo ja, hoe groot is deze?  
Ik zie je reactie met belangstelling tegemoet!

Vriendelijke groet,

[REDACTED]

Project Adviseur

REMONDIS Smart Infra B.V.

Galileistraat 4b // 7131 PE Lichtenvoorde // Nederland  
M +31 6 [REDACTED]  
[REDACTED]@remondis.nl // [www.remondisnederland.nl](http://www.remondisnederland.nl)

**Van:** [REDACTED] <[REDACTED]@vechtstromen.nl>

**Verzonden:** vrijdag 21 april 2023 17:26

**Aan:** [REDACTED] <[REDACTED]@remondis.nl>; [REDACTED] <[REDACTED]@noaberkracht.nl>

**CC:** [REDACTED] <[REDACTED]@vechtstromen.nl>

**Onderwerp:** RE: |UIT| 20-03 |REM-VECHTSTROMEN| AZC Albergen - lozing op RG Zuidesweg

Goedemiddag [REDACTED],

Zie onderstaand een reactie op je vragen.

- 1) De binnenzijde van de bestaande betonput is voorzien van een coating.
- 2) Een nieuwe inkomende leiding moet worden voorzien van een valleiding / of neergaande leiding met hevelonderbreker.

Het is vast mogelijk een extra aansluiting te maken op het gemaal, het vraagt mogelijk wel wat aanpassing van het bestaande leidingwerk. Idealiter sluiten wel deze leiding aan op header met inkomende leidingen, zie onderstaande tekening.

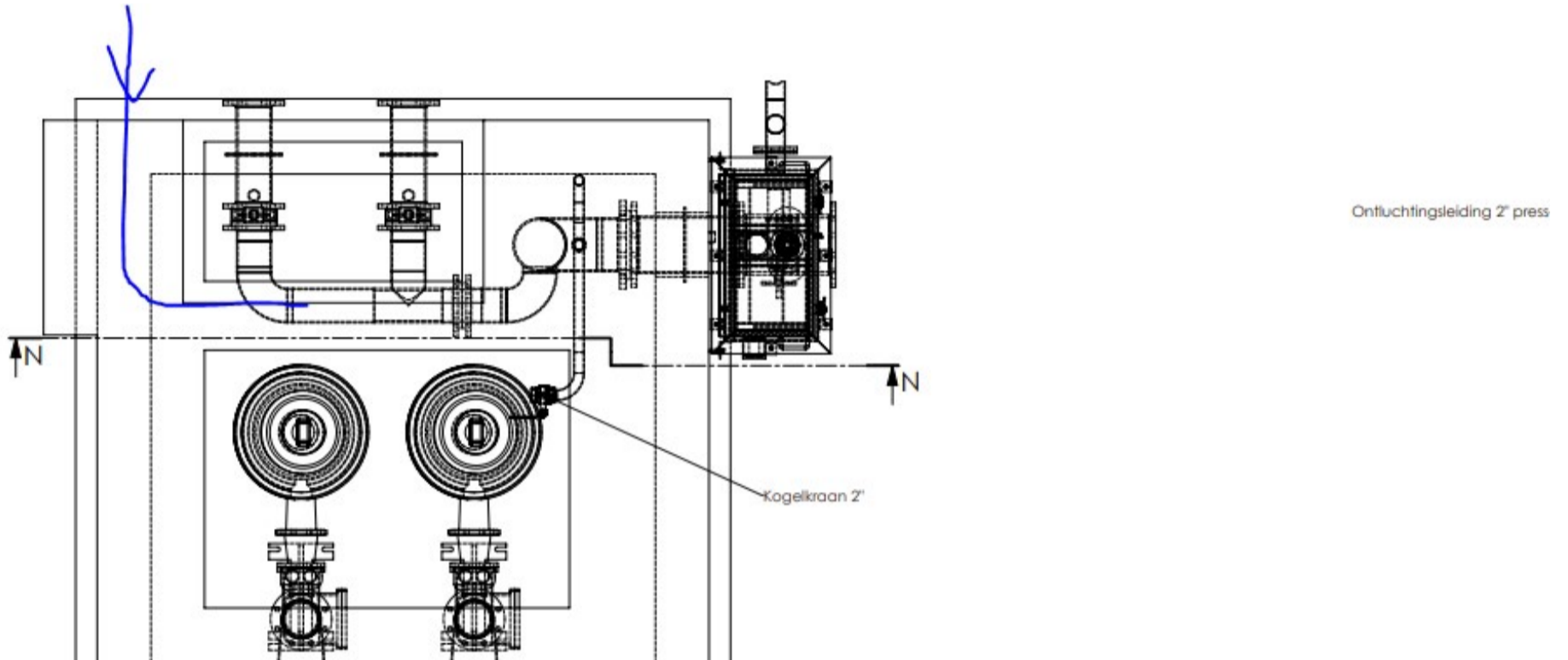

Zie bijgevoegd de tekening van het gemaal. Dit geeft inzicht in de huidige internals van het gemaal.

Het is mij alleen nog niet helemaal helder hoe de totale aanvoer naar het gemaal eruit komt te zien. Nu wordt de aanvoer naar het gemaal gereld met een RTC schuif die sluit of knijpt als de aanvoer groter wordt dan de afvoer. Bij RWA is de actuele gemaalcapaciteit 150 m<sup>3</sup>/uur. Dit is ook ongeveer de maximale capaciteit van onze persleiding. Dus uitbreiding van dit gemaal+ persleiding is een kostbare zaak.

Mocht de totale aanvoer naar het gemaal door deze extra aanvoerleiding vergroten gaat dit dus ten koste van de aanvoer van andere inkomende stromen.

Aanvullend op het uitwerken van de deze aansluiting denk ik dat het goed het totale plaatje aanbod van afvalwater naar dit gemaal nog even inzichtelijk te maken. Ik stel voor om hier onze beleidsadviseur bij te betrekken, waarbij ook en doorkijkje naar de komende 10 a 20 jaar wordt gedaan. Mocht hier uitkomen dat uitbreiding van het gemaal in de toekomst onvermijdelijk zijn, dan heeft dit nog wel wat voeten in de aarde.

Met vriendelijke groet,

[REDACTED]

**Van:** [REDACTED] <[REDACTED]@remondis.nl>

**Verzonden:** dinsdag 11 april 2023 16:20

**Aan:** [REDACTED] <[REDACTED]@vechtstromen.nl>

**CC:** [REDACTED] <[REDACTED]@noaberkracht.nl>

**Onderwerp:** RE: |UIT| 20-03 |REM-VECHTSTROMEN| AZC Albergen - lozing op RG Zuidesweg

Goedemiddag [REDACTED],

Inmiddels alweer een tijdje geleden dat ik onderstaande mail heb verzonden. Aansluitend hebben we nog een keer telefonisch contact gehad.

Ben je toevallig al in de gelegenheid geweest hier inhoudelijk in te duiken? Ik zie je reactie met belangstelling tegemoet!

Vriendelijke groet,

[REDACTED]

Project Adviseur

REMONDIS Smart Infra B.V.

Galileïstraat 4b // 7131 PE Lichtenvoorde // Nederland  
T +31 544 39 54 16 / M +31 [REDACTED]  
[REDACTED]@remondis.nl // [www.remondisnederland.nl](http://www.remondisnederland.nl)



WORKING FOR THE FUTURE

REMONDIS Smart Infra B.V. // +31 (0) 544 39 55 55 // Postbus 31 // 7130 AA Lichtenvoorde // Nederland // [www.remondisnederland.nl](http://www.remondisnederland.nl) // [info@remondis.nl](mailto:info@remondis.nl) // IBAN: NL85  
ABNA 0522 2586 70 // BIC: ABNANL2A // BTW nr.: NL 8126.18.324.B.01 // KVK nr.: 09138922

**Van:** [REDACTED]  
**Verzonden:** maandag 20 maart 2023 09:11  
**Aan:** [REDACTED]@vechtstromen.nl  
**CC:** [REDACTED]@noaberkracht.nl; [REDACTED]@remondis.nl  
**Onderwerp:** |UIT| 20-03 |REM-VECHTSTROMEN| AZC Albergen - lozing op RG Zuidesweg

Geachte [REDACTED] / Beste [REDACTED],

Door de gemeente Noaberkracht zijn wij benaderd om mee te denken voor een oplossing m.b.t. een nieuw te realiseren gemaal voor het asielzoekerscentrum te Albergen. Inmiddels begint het plan al aardig vorm te krijgen waarbij wij denken een robuuste passende oplossing te hebben voor het stelsel dat in de huidige situatie best wel overbelast is.

Alvorens we e.e.a. verder gaan uitwerken hebben we ook nog wat input van jullie kant nodig.

Schijnt dat er al wat overleggen hebben plaatsgevonden met het Waterschap vanuit de gemeente (zie bijgevoegde correspondentie).

Mij is gevraagd technisch inhoudelijk e.e.a. met jullie af te stemmen.

Het idee-/plan wat er nu ligt is om een nieuwe persleiding (Ø110) vanaf het AZC aan te leggen richting het lozingspunt.

De units langs de Tichelweg zullen allen in zit nieuwe gemaal lozen bij het AZC.

Het lozingspunt is jullie gemaal aan de Zuidesweg te Albergen.

Bovenstaande plan houdt in dat er dus een extra lozingsconstructie op jullie ontvangstkelder moet komen.

Graag kom ik dan ook met jou in contact om de voorwaarden en mogelijkheden te bespreken zodat alle lijntjes netjes afgetikt zijn.

Zit er bijvoorbeeld een lining-/coating in de kelder waar we rekening mee moeten houden qua herstelwerk en hoe wensen jullie de lozingsconstructie uit te voeren?

Bijgevoegd tref je tevens het hydraulische model van de huidige situatie.

Mochten er vragen en/of opmerkingen zijn dan hoor ik dat natuurlijk graag.

Ik zie je reactie met belangstelling tegemoet!

Zal je sowieso in de loop van de week even een belletje doen.

Vriendelijke groet,

[REDACTED]

Project Adviseur

REMONDIS Smart Infra B.V.

Galileïstraat 4b // 7131 PE Lichtenvoorde // Nederland  
T +31 [REDACTED] M +31 [REDACTED]  
[REDACTED]@remondis.nl // [www.remondisnederland.nl](http://www.remondisnederland.nl)



WORKING FOR THE FUTURE

REMONDIS Smart Infra B.V. // +31 (0) 544 39 55 55 // Postbus 31 // 7130 AA Lichtenvoorde // Nederland // [www.remondisnederland.nl](http://www.remondisnederland.nl) // [info@remondis.nl](mailto:info@remondis.nl) // IBAN: NL85  
ABNA 0522 2586 70 // BIC: ABNANL2A // BTW nr.: NL 8126.18.324.B.01 // KVK nr.: 09138922



T: 088 2203333

[www.vechtstromen.nl](http://www.vechtstromen.nl)



De informatie in dit e-mail bericht (inclusief informatie in bijlagen) is uitsluitend bestemd voor het gebruik door de geadresseerde. Indien u deze e-mail per ongeluk ontvangt, verzoeken wij u vriendelijk contact op te nemen met de opsteller daarvan, het bericht te vernietigen en de inhoud daarvan niet te gebruiken of aan derden te openbaren.